



Matière:
Fonte grise, GJL 250.

Finition:
Surface: rectifiée.

Exemple de commande:
nlm 21030-050105

Nota:
Ces tables de guidage haute précision s'utilisent notamment dans la construction de machines et de dispositifs mécaniques, d'appareils métrologiques, dans l'industrie optique et dans la mécanique de précision. On peut utiliser une manette indexable, nlm 06460 en remplacement de la vis "N".

Les données de charge (F) indiquées sont valables pour les charges dynamiques pour 10^6 cycles. Pour les contraintes statiques, la charge admissible est égale à 10 fois la valeur "F".

Les données de moments de torsion sont indiquées uniquement pour les tables centrées.

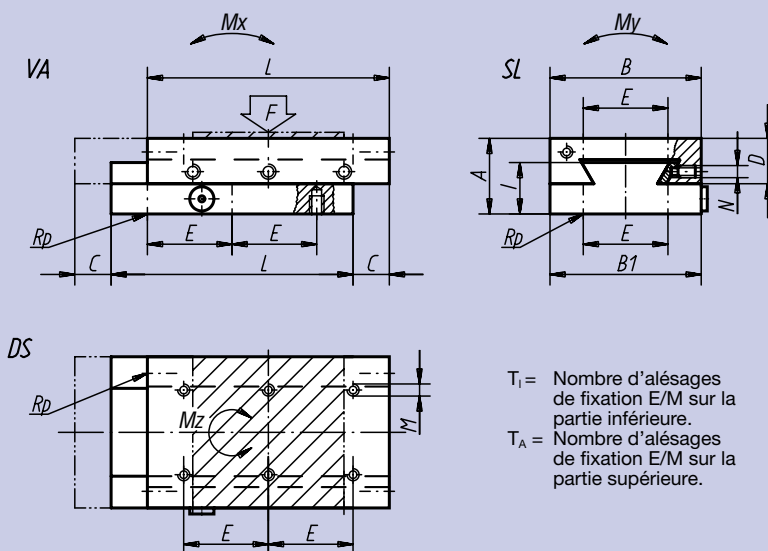

T_1 = Nombre d'alésages de fixation E/M sur la partie inférieure.
 T_A = Nombre d'alésages de fixation E/M sur la partie supérieure.

Référence	A	B	B ₁	C	D	E	T ₁	T _A	I	L	M	N	F (N)	M _x Nm	M _y Nm	M _z Nm	kg
21030-050 080	25	50	49,5	15	15,0	28	6	6	17,6	80	M4	M5	72	4	6	5	0,710
21030-050 105	25	50	49,5	20	15,0	28	8	8	17,6	105	M4	M5	95	7	7	8	0,930
21030-050 130	25	50	49,5	25	15,0	28	10	10	17,6	130	M4	M5	117	10	9	12	1,150
21030-075 105	32	75	74,5	20	19,5	62	4	4	22,5	105	M5	M5	128	9	15	10	1,770
21030-075 130	32	75	74,5	25	19,5	62	4	4	22,5	130	M5	M5	159	14	18	15	2,190
21030-100 110	40	100	99,5	20	24,0	86	4	4	27,5	110	M6	M6	156	11	26	12	3,120
21030-100 135	40	100	99,5	25	24,0	86	4	4	27,5	135	M6	M6	192	17	32	19	3,820
21030-100 160	40	100	99,5	30	24,0	86	4	4	27,5	160	M6	M6	227	24	37	26	4,530