

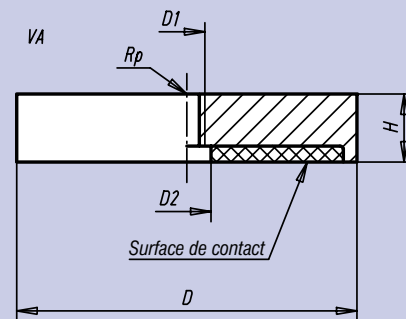

Finition:
Système blindé. Résiste à des températures jusqu'à 80 °C.

Exemple de commande:
nlm 09072-04



Référence	D	D ₁	D ₂	H	Force d'attraction en N	g
09072-01	32	M 5	5,5	7	330	40
09072-02	40	M 5	10,5	8	550	73
09072-03	63	M 10	11,7	14	1100	316
09072-04	75	M 10	13,0	15	1750	480



Finition:
Aimant dur, pourvu d'une enveloppe en aluminium et d'une enveloppe renforcée en acier. Revêtement structuré rouge. Résiste à des températures jusqu'à 200 °C.

Exemple de commande:
nlm 09094-05

Nota:
Les aimants renforcés servent au maintien, au levage et s'intègrent dans des montages d'usage.

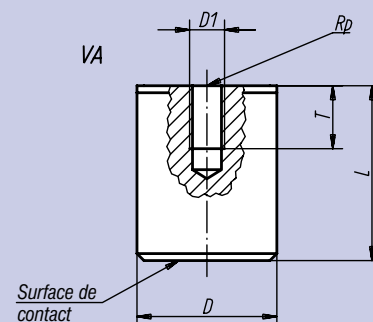

Référence	D	D ₁	L	T	Force d'attraction en N	g
09094-01	17	M 6	16	4	18	30
09094-02	21	M 6	19	5	28	40
09094-03	27	M 6	25	6	65	100
09094-04	35	M 6	30	9	115	200
09094-05	65	M12	43	13	400	1000