



Matière:

Manette: plastique renforcé fibre de verre. Couronne dentée: zinc injecté haute pression.
Insert: Inox XC 10 CrNiS 18 9 = 1.4305.

Exemple de commande:

Taraudée: nlm 06601-2081
Filetée: nlm 06611-2081 x 20 (indiquer la cote L)

Nota:

La longueur filetée de la vis est de 60 mm maxi.

Consignes d'utilisation:

Pour pouvoir actionner une poignée indexable, il faut soulever celle-ci côté poignée jusqu'à désengager la denture. Ensuite, on peut aisément sélectionner l'angle de serrage optimal. Un ressort permet de verrouiller la poignée dans n'importe quelle position.

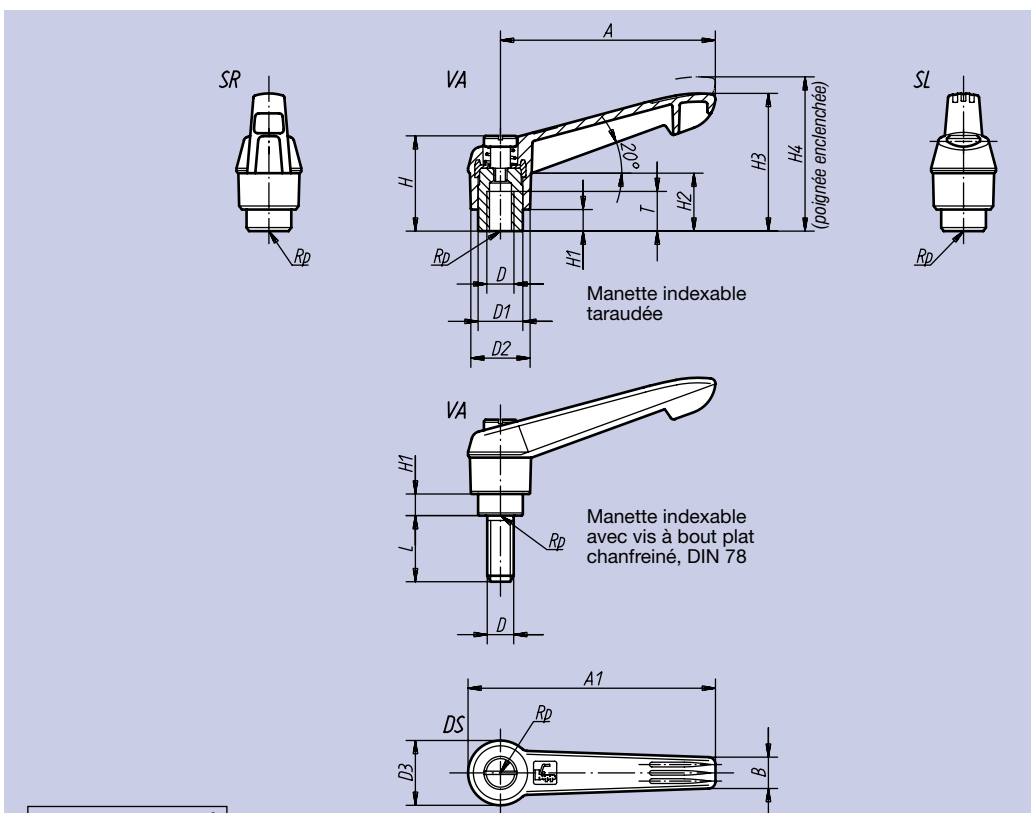

Insert en Inox

Référence gris foncé	taraudage orange RAL 2004	Taille	Taraudage D*	T	D ₁	D ₂	D ₃	H	H ₁ **	H ₂	H ₃	H ₄	A	A ₁	B	Nombre de dents	kg
06601-1051	06601-1052	1	M 5	9	10,0	14,0	14,5	24,0	4,0	15,0	31	33,5	40	47	7,5	16	0,013
06601-1061	06601-1062	1	M 6														
06601-2061	06601-2062	2	M 6	12	13,5	18,5	19,5	29,0	6,5	17,5	43	45,0	65	75	9,5	20	0,029
06601-2081	06601-2082	2	M 8														
06601-3081	06601-3082	3	M 8	14	16,0	22,0	23,0	37,5	10,0	24,0	55	57,0	80	91	11,0	22	0,050
06601-3101	06601-3102	3	M10														
06601-4101	06601-4102	4	M10	17	19,0	26,0	27,5	42,5	10,0	27,0	64	65,0	95	108	13,0	24	0,078
06601-4121	06601-4122	4	M12														
06601-5121	06601-5122	5	M12	23	23,0	31,0	32,5	51,0	12,0	33,0	75	77,5	110	126	15,5	26	0,130
06601-5161	06601-5162	5	M16														

* Autres taraudages: sur demande.

** Sur demande, la cote «H₁» est disponible en d'autres longueurs (plus-value).

Insert en Inox

Référence gris foncé	filetage orange RAL 2004	Taille	Filetage D**	H ₁ *	L = longueur de vis**
06611-1051 x	06611-1052 x	1	M 5	4,0	15-20-25
06611-1061 x	06611-1062 x	1	M 6		10-15-20-25-30-40-50
06611-2061 x	06611-2062 x	2	M 6	6,5	15-20-25-30-40-50-60
06611-2081 x	06611-2082 x	2	M 8		15-20-25-30-40-50-60
06611-2101 x	06611-2102 x	2	M10	10,0	20-25-30-40-50-60
06611-3081 x	06611-3082 x	3	M 8		20-25-30-40-50-60
06611-3101 x	06611-3102 x	3	M10	10,0	20-25-30-40-50-60
06611-4121 x	06611-4122 x	4	M12		25-30-40-50-60
06611-5161 x	06611-5162 x	5	M16	12,0	30-40-50-60

* Sur demande, la cote «H₁» est disponible en d'autres longueurs (plus-value).

** Autres filetages / longueurs de vis: sur demande.