



Matière:

Acier.

Finition:

Bruni, patin trempé.

Exemple de commande:

nlm 06150-116 x 90

Nota:

Les vis à broche mobile possèdent une broche qui se déplace, et qui est maintenue par un ressort de compression dans chaque position souhaitée. Des embouts en plastique servent à limiter le déplacement. Sur les vis à broche fixe, la broche est emmanchée.

Avec broche fixe

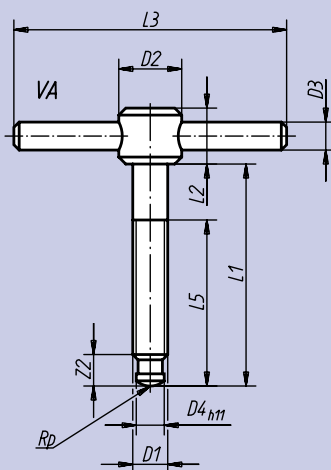

Avec broche mobile

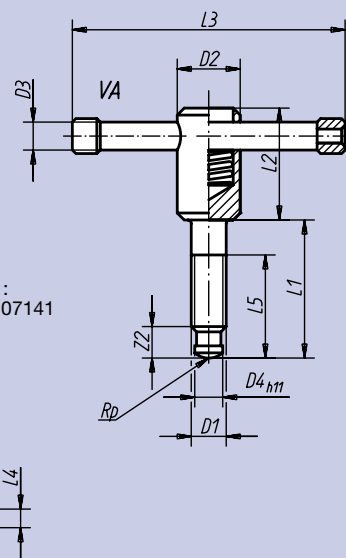

Patins DIN 6311:
voir nlm 07140, 07141

Référence Broche fixe	L ₁	D ₁	D ₂	D ₃	D _{4 h11}	L ₂	L ₃	L ₄	L ₅	Z ₂	kg
06150-106 x 40	40	M 6	12	5	4,5	10	50	2,2	30	6,0	0,021
06150-106 x 50	50	M 6	12	5	4,5	10	50	2,2	40	6,0	0,023
06150-108 x 50	50	M 8	14	6	6,0	12	60	3,0	35	7,5	0,040
06150-108 x 60	60	M 8	14	6	6,0	12	60	3,0	45	7,5	0,045
06150-110 x 60	60	M10	18	8	8,0	14	80	3,6	40	9,0	0,080
06150-110 x 70	70	M10	18	8	8,0	14	80	3,6	50	9,0	0,085
06150-112 x 70	70	M12	20	10	8,0	18	100	4,5	50	10,0	0,140
06150-112 x 80	80	M12	20	10	8,0	18	100	4,5	60	10,0	0,145
06150-116 x 75	75	M16	24	12	12,0	20	120	5,3	55	12,0	0,260
06150-116 x 90	90	M16	24	12	12,0	20	120	5,3	70	12,0	0,285
06150-116 x 110	110	M16	24	12	12,0	20	120	5,3	90	12,0	0,310
06150-120 x 75	75	M20	30	16	15,5	28	140	5,6	55	14,0	0,470
06150-120 x 90	90	M20	30	16	15,5	28	140	5,6	70	14,0	0,500
06150-120 x 110	110	M20	30	16	15,5	28	140	5,6	90	14,0	0,540

Référence Broche mobile	L ₁	D ₁	D ₂	D ₃	D _{4 h11}	L ₂	L ₃	L ₄	L ₅	Z ₂	kg
06150-210 x 40	40	M10	18	8	8,0	32	80	3,6	30	9	0,093
06150-210 x 50	50	M10	18	8	8,0	32	80	3,6	40	9	0,097
06150-212 x 50	50	M12	20	10	8,0	35	100	4,5	40	10	0,160
06150-212 x 60	60	M12	20	10	8,0	35	100	4,5	50	10	0,165
06150-216 x 55	55	M16	24	13	12,0	40	120	5,3	45	12	0,300
06150-216 x 70	70	M16	24	13	12,0	40	120	5,3	60	12	0,320
06150-216 x 90	90	M16	24	13	12,0	40	120	5,3	80	12	0,350
06150-220 x 55	55	M20	30	16	15,5	45	140	5,6	45	14	0,520
06150-220 x 70	70	M20	30	16	15,5	45	140	5,6	60	14	0,550
06150-220 x 90	90	M20	30	16	15,5	45	140	5,6	80	14	0,590

