



Matière:
Acier A 80.

Finition:
Acier: zingué. Vis: cuivré.
Poignée plastique résistante à l'huile.

Exemple de commande:
nlm 05160-10

Nota:
Accessoires, voir nlm
05200-05280.

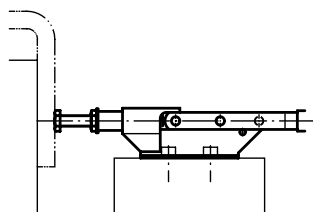
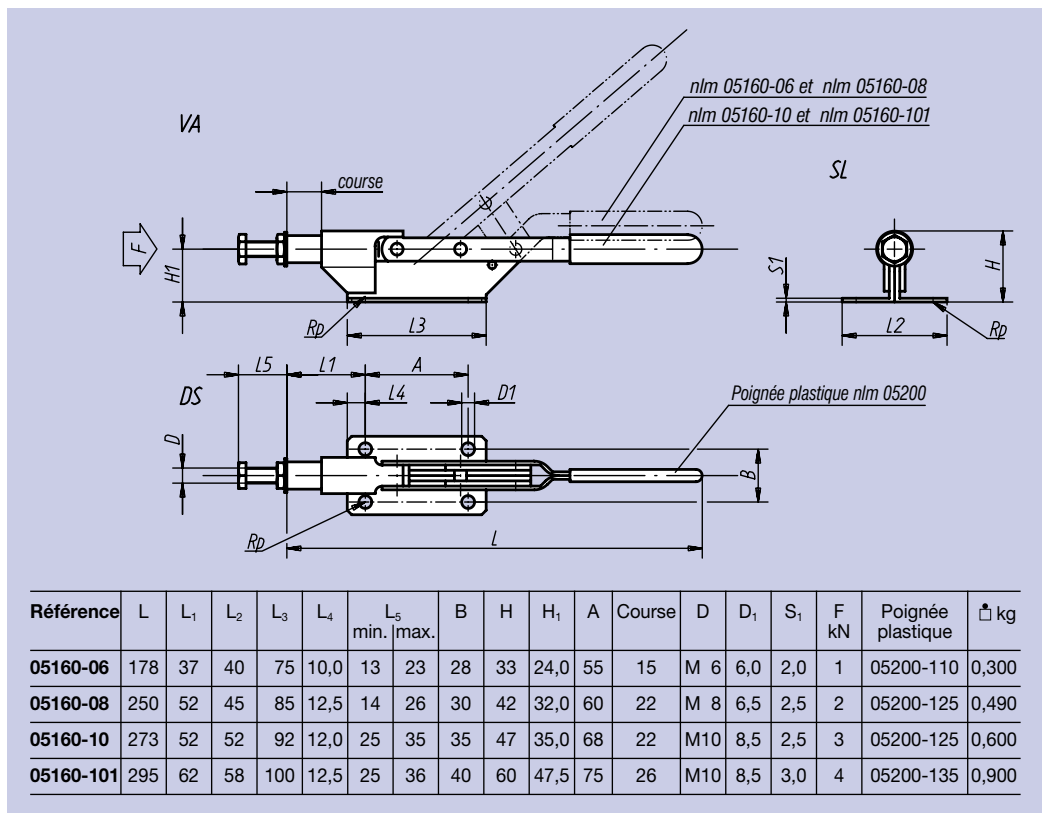

Exemple d'utilisation d'une installation de soudage avec sauterelles NORELEM.

