



Matière:

- Finition acier, doigt traité:
Classe de résistance: 5.8.
- Finition Inox, doigt traité:
Corps: X 10 CrNiS 18 9 = 1.4305.
Doigt: X 46 Cr 13 = 1.4034.
- Finition Inox, doigt non traité:
Corps: X 10 CrNiS 18 9 = 1.4305.
Doigt: X 10 CrNiS 18 9 = 1.4305.
Anneau: X 12 CrNi 17 7 = 1.4310, brillant.

Finition:

- Acier bruni:
Doigt traité, bruni, rectifié.
- Inox naturel:
Doigt traité et rectifié.
- Inox naturel:
Doigt non traité, rectifié.

Exemple de commande:
nlm 03096-01308

Nota:

Après déverrouillage du doigt d'indexage, une autre position peut être obtenue.
Avec l'anneau il est possible d'automatiser le doigt d'indexage, p. ex. à l'aide d'un vérin pneumatique ou d'une commande à distance.
Une clé peut être fournie pour visser le doigt d'indexage. Cet accessoire se place sur le corps, de manière à ce que les goupilles s'encliquettent dans les fentes.

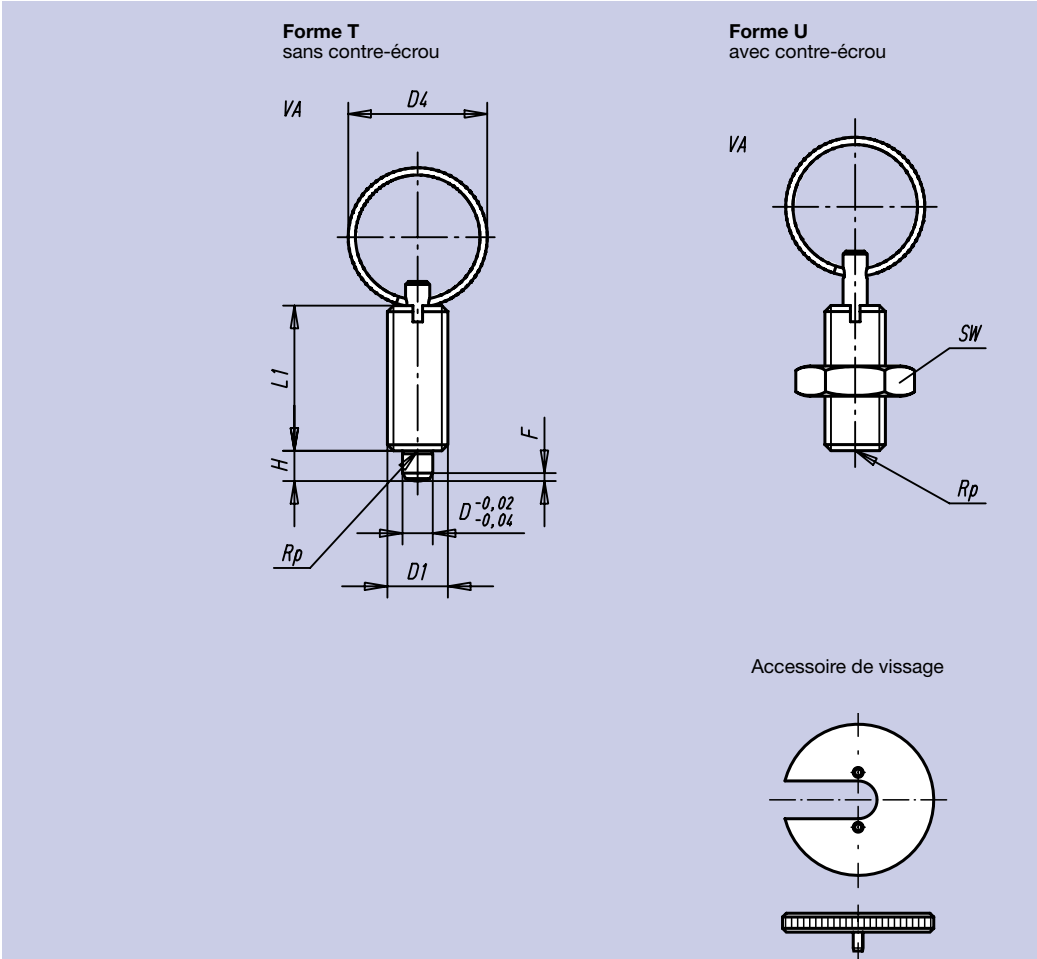

Accessoire de vissage

Finition: Acier, doigt d'indexage traité

Référence Forme T	Référence Forme U	Taille	D	D ₁	D ₄	L ₁	H	SW	F x 30°	Force du ressort Initiale F ₁ en N	Force du ressort Finale F ₂ en N	Référence Clé de vissage
03096-3105	03096-4105	1	5	M10 x 1,0	23	24	5	17	1,3	5	12	03094-91
03096-3206	03096-4206	2	6	M12 x 1,5	23	28	6	19	1,8	6	14	03094-92
03096-3308	03096-4308	3	8	M16 x 1,5	28	36	8	24	2,3	15	35	03094-93
03096-3410	03096-4410	4	10	M20 x 1,5	28	40	10	30	2,8	15	40	03094-94

Finition: Inox, doigt d'indexage traité

Référence Forme T	Référence Forme U	Taille	D	D ₁	D ₄	L ₁	H	SW	F x 30°	Force du ressort Initiale F ₁ en N	Force du ressort Finale F ₂ en N	Référence Clé de vissage
03096-03105	03096-04105	1	5	M10 x 1,0	23	24	5	17	1,3	5	12	03094-91
03096-03206	03096-04206	2	6	M12 x 1,5	23	28	6	19	1,8	6	14	03094-92
03096-03308	03096-04308	3	8	M16 x 1,5	28	36	8	24	2,3	15	35	03094-93
03096-03410	03096-04410	4	10	M20 x 1,5	28	40	10	30	2,8	15	40	03094-94

Finition: Inox, doigt d'indexage non traité

Référence Forme T	Référence Forme U	Taille	D	D ₁	D ₄	L ₁	H	SW	F x 30°	Force du ressort Initiale F ₁ en N	Force du ressort Finale F ₂ en N	Référence Clé de vissage
03096-13105	03096-14105	1	5	M10 x 1,0	23	24	5	17	1,3	5	12	03094-91
03096-13206	03096-14206	2	6	M12 x 1,5	23	28	6	19	1,8	6	14	03094-92
03096-13308	03096-14308	3	8	M16 x 1,5	28	36	8	24	2,3	15	35	03094-93
03096-13410	03096-14410	4	10	M20 x 1,5	28	40	10	30	2,8	15	40	03094-94