

# Vérin à surface d'appui plate, alliage léger

nlm  
02180



**Matière:**

Alliage léger (résistance à la traction: 400 N / mm<sup>2</sup>).  
Vis: acier traité.

**Finition:**

Filet trapézoïdal autobloquant, vis à frein intégré.

**Exemple de commande:**

nlm 02180-01

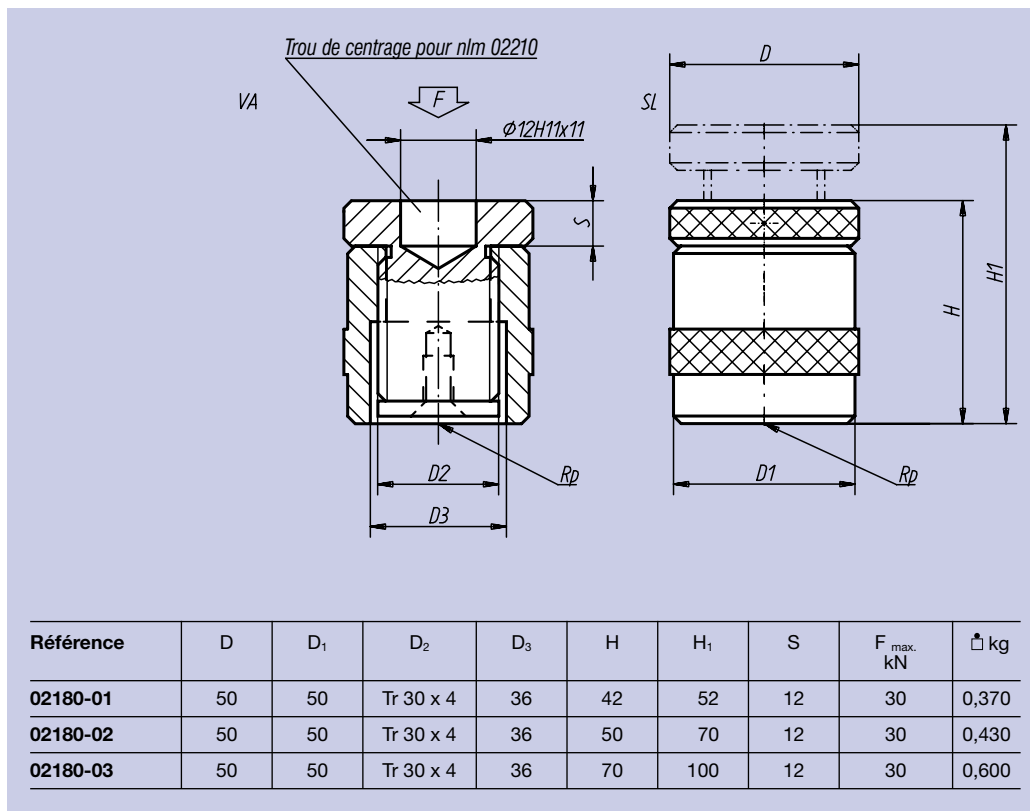

# Vérin magnétique à surface d'appui plate, alliage léger

nlm  
02182



**Matière:**

Alliage léger (résistance à la traction: 400 N/mm<sup>2</sup>).  
Vis: acier traité.

**Finition:**

Filet trapézoïdal autobloquant, vis à frein intégré.

**Exemple de commande:**

nlm 02182-01

**Nota:**

Convient aussi bien pour les applications horizontales que verticales. Le pied magnétique permet un positionnement exact de la pièce dans le sens vertical.

Vérin utilisé pour les tables de machines de précision ou marbres de machines à mesurer.

