

Nr. 6383ZUK

Élément de serrage centreur

à bille.
Répétabilité $\pm 0,025$ mm près
Précision de circularité $\pm 0,025$ mm près



Code	D min.	D max.	A	B	C	E f7	F	G	H	I min.	K	L	M	R	S DIN912	SW -0,2	P [kN]	Poids [g]
373563	11,7	14,2	10,5	14,1	2,5	8	7,8	7,2	M3	19,5	10	1,5	10	10	M6x10	8	0,75	9
373571	14,5	18,5	12,1	15,7	2,5	10	7,1	5,9	M3	19,5	12	2,3	10	10	M6x10	10	3,5	22
373589	18,5	22,5	14,6	19,0	3,0	15	9,6	8,4	M4	28,0	18	2,3	14	16	M8x16	15	4,5	54
373597	22,5	26,5	17,6	22,0	3,0	15	12,6	11,4	M4	28,0	18	2,3	14	16	M8x16	15	5,0	64
373605	26,5	30,5	17,6	22,0	3,0	15	12,6	11,4	M4	28,0	18	2,3	14	16	M8x16	15	5,0	98
373613	30,5	38,5	21,7	27,2	3,5	16	12,7	10,3	M5	34,0	25	4,6	18	18	M10x20	20	5,0	139
373621	28,5	46,5	24,1	29,6	3,5	16	15,1	12,7	M5	34,0	28	4,6	18	16	M10x20	25	6,5	248
373639	46,5	54,5	24,1	29,6	3,5	16	15,1	12,7	M5	34,0	28	4,6	18	16	M10x20	25	6,5	338
373647	54,5	70,5	37,7	44,7	4,0	20	20,7	16,0	M6	39,0	38	9,3	20	20	M12x20	30	8,0	660
373654	70,5	86,5	42,6	49,8	4,0	20	25,3	20,6	M6	39,0	45	9,3	20	20	M12x20	35	10,0	1252
373662	86,5	102,5	42,6	49,8	4,0	20	25,3	20,6	M6	39,0	45	9,3	20	20	M12x20	35	10,0	1765

Utilisation:

Pour un centrage par l'alésage qui pourra être légèrement marqué. Serrage par dessous manuel ou automatique.

Remarque:

Pour un montage en profondeur, D max. doit être prévu.

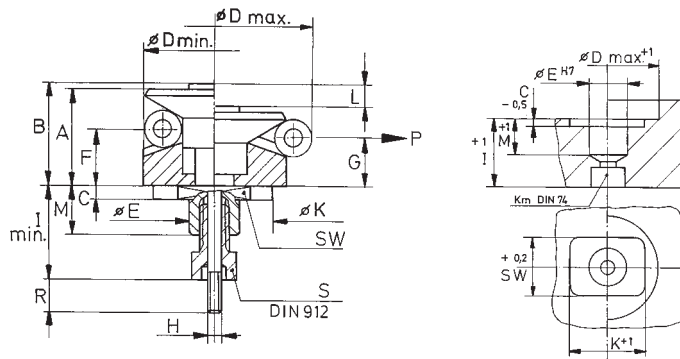

Nr. 6383ZUS

Bride de centrage

avec segments de protection.
Répétabilité à 0,025 mm près
Précision de circularité 0,025 mm près



Code	D min.	D max.	A	B	C	E f7	F	G	H	I min.	K	L	M	R	S DIN912	SW -0,2	P [kN]	Poids [g]
373670	14,5	18,5	12,1	15,7	2,5	10	7,1	5,9	M3	19,5	12	2,3	10	10	M6x10	10	3,5	22
373688	18,5	22,5	14,6	19,0	3,0	15	9,6	8,4	M4	28,0	18	2,3	14	16	M8x16	15	4,5	54
373696	22,5	26,5	17,6	22,0	3,0	15	12,6	11,4	M4	28,0	18	2,3	14	16	M8x16	15	5,0	64
373704	26,5	30,5	17,6	22,0	3,0	15	12,6	11,4	M4	28,0	18	2,3	14	16	M8x16	15	5,0	98
373712	30,5	38,5	21,7	27,2	3,5	16	12,7	10,3	M5	34,0	25	4,6	18	18	M10x20	20	5,0	139
373720	38,5	46,5	24,1	29,6	3,5	16	15,1	12,7	M5	34,0	28	4,6	18	16	M10x20	25	6,5	248
373738	46,5	54,5	24,1	29,6	3,5	16	15,1	12,7	M5	34,0	28	4,6	18	16	M10x20	25	6,5	338
373746	54,5	70,5	37,7	44,7	4,0	20	20,7	16,0	M6	39,0	38	9,3	20	20	M12x20	30	8,0	660
373753	70,5	86,5	42,6	49,8	4,0	20	25,3	20,6	M6	39,0	45	9,3	20	20	M12x20	35	10,0	1252
373761	86,5	102,5	42,6	49,8	4,0	20	25,3	20,6	M6	39,0	45	9,3	20	20	M12x20	35	10,0	1765

Utilisation:

Pour un centrage par l'alésage sans marqué. Serrage par le dessous manuel ou automatique.

Remarque:

Pour un montage en profondeur, D max. doit être prévu.

